

# < 平面図形 > ~直角三角形の中の正方形~

(例題) 直角三角形の中に正方形がぴったり入っています。  
□の長さを求めなさい。

(1) ①

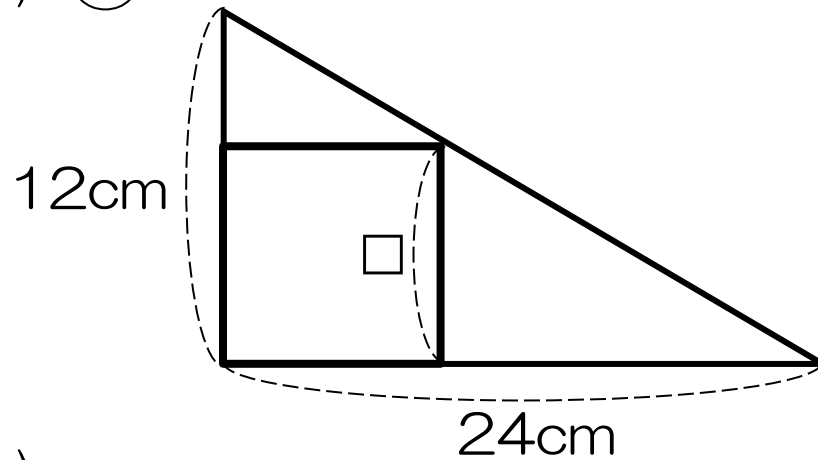

②

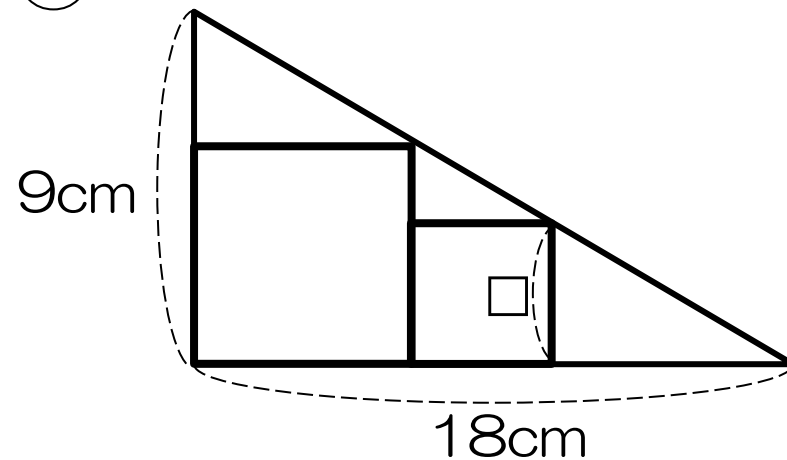

(2)

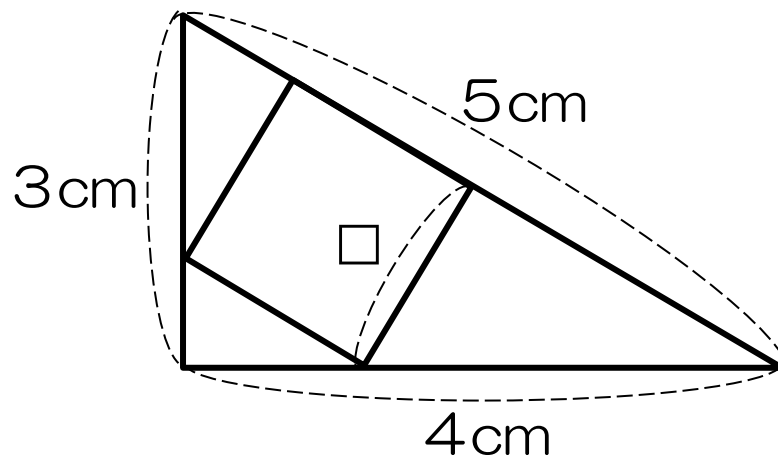

# < 平面図形 > ~直角三角形の中の正方形~

(例題) 直角三角形の中に正方形がぴったり入っています。  
□の長さを求めなさい。 **ポイント** 直角三角形相似

(1) ①

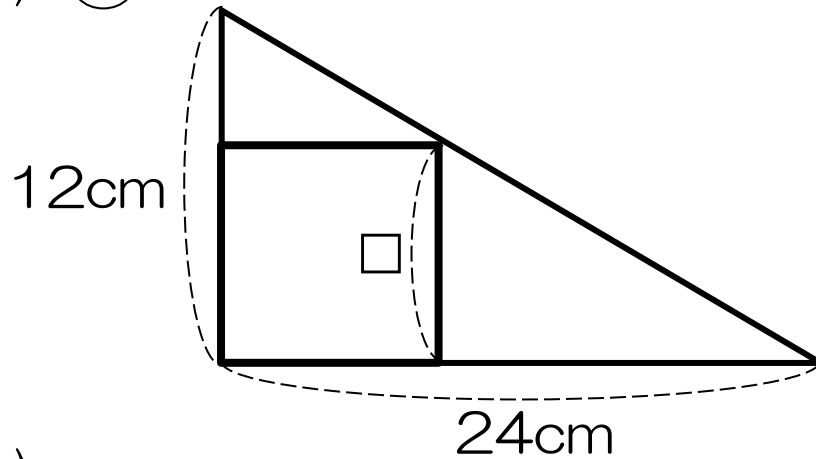

②

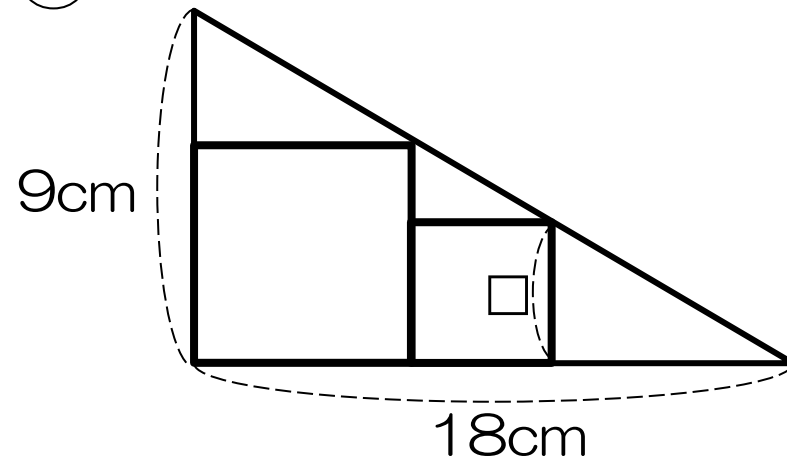

(2)

