

<平面図形> ~面積迷路~

(例題) 長方形を7つの長方形に分けました。図のように面積がわかっているとき、斜線部分の面積はいくらですか。

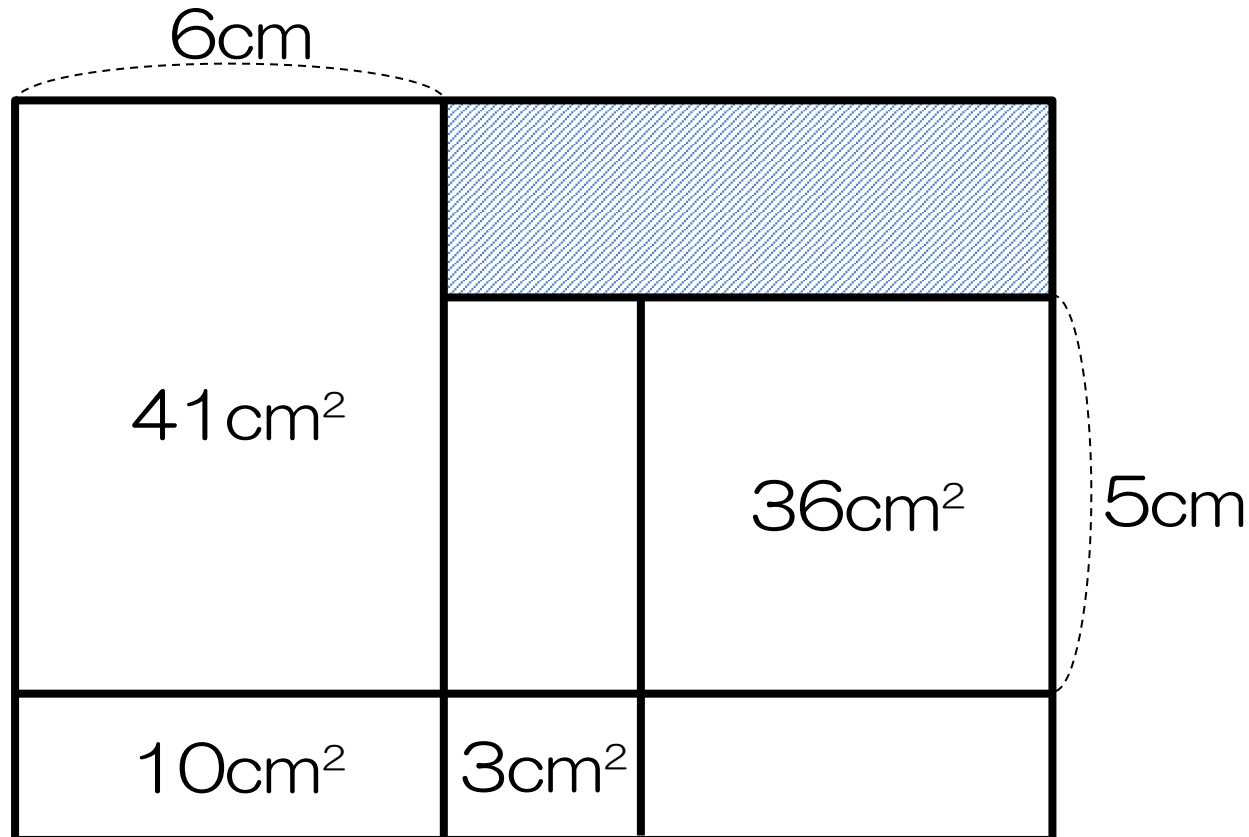

<平面図形> ~面積迷路~

(例題) 長方形を7つの長方形に分けました。図のように面積がわかっているとき、斜線部分の面積はいくらですか。

ポイント 長さの比を使って、面積を求めます

